

油圧用管フランジ 21MPa (210K)

SHA型
SHB型

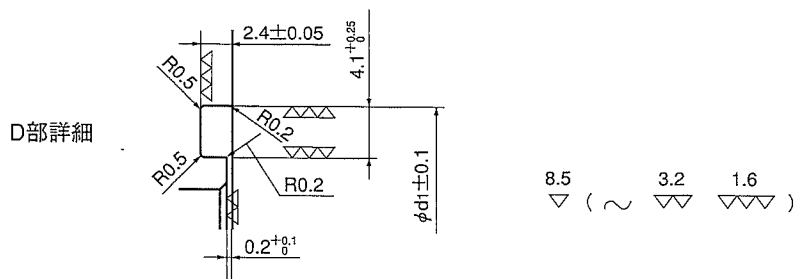
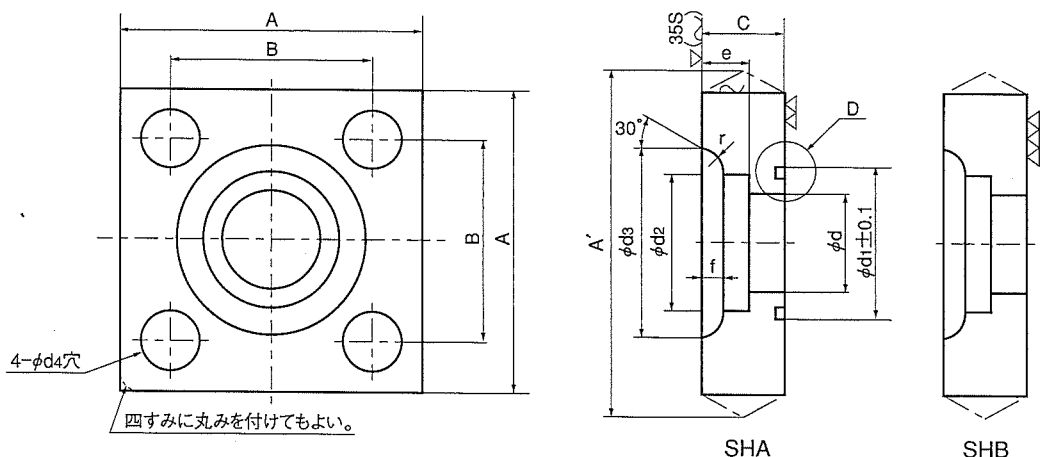

(セットの時 SHF型)

単位:mm

記号 呼称	A	A'	B	C		d	d1	d2		e	d3	d4	f	r	参考		
															ボルト JIS B 1180	Oリング JIS B 2401	
15A	63	±1	67	40	22	0	16	30	22.2	+0.2	11	32	11	3.5	5	M10	G25
20A	68		72	45		-1	20	35			27.7	12	38	11	4.0	5	M10
25A	80	±1.2	85	53	28	0	25	40	34.5	+0.3	14	45	13	4.0	5	M12	G35
32A	90		95	63		-1.5	31.5	45			43.2	16	56	13	6.0	5	M12
40A	100	±1.5	106	70	36	0	37.5	55	49.1	+0.3	18	63	18	7.0	5	M16	G50
50A	112		118	80			47.5	65			61.1	20	75	18	7.0	5	M16
65A	140	±2	148	100	45	-2	60	80	77.1	+0.4	22	95	22	9.5	6	M20	G75
80A	155		163	112			71	90			90.0	25	108	24	11.0	6	M22

備考1. A'は鍛造による場合の抜けこう配を含む最大寸法を示す。
 2. 特に許容差の規定がない寸法の許容差は、JIS B 0405の粗級による。
 参考1. ボルトの寸法はJIS B 1180、ナットの寸法はJIS B1181による。
 2. Oリングは、JIS B 2401の固定用Oリングによる。